**PRZEDMIAR ROBÓT: Wykonanie
naprawy słupów estakady
instalacyjnej w tunelu
technologicznym wraz z naprawą
podkonstrukcji stalowych pomostu
komunikacyjnego, zapewniających
trwałość minimum 15 lat (trwałość H
wg PN-EN ISO 12944 w środowisku
C4),**

NAZWA INWESTYCJI: Naprawa słupów estakady instalacyjnej w tunelu technologicznym, na terenie NARODOWEGO INSTYTUTU ONKOLOGII IM. MARII SKŁODOWSKIEJ-CURIE – PAŃSTWOWEGO INSTYTUTU BADAWCZEGO ODDZIAŁ W GLIWICACH.
ADRES INWESTYCJI: ul. Wybrzeże Armii Krajowej 19A, 44-101 Gliwice
NAZWA INWESTORA: Narodowy Instytut Onkologii im. Marii Skłodowskiej Curie Państwowy Instytut Badawczy, Oddział w Gliwicach,
ADRES INWESTORA: ul. Wybrzeże Armii Krajowej 15, 44-101 Gliwice

DATA OPRACOWANIA: 20.05.2026

WYKONAWCA:

INWESTOR:

Data opracowania
20.05.2026

Data zatwierdzenia

Kosztorys obejmuje wykonanie naprawy kanału w tunelu ciepłowniczym wraz z naprawą konstrukcji stalowych wsporczych, zlokalizowanym na terenie NARODOWEGO INSTYTUTU ONKOLOGII IM. MARII SKŁODOWSKIEJ-CURIE – PAŃSTWOWEGO INSTYTUTU BADAWCZEGO ODDZIAŁ W GLIWICACH.

Zakres prac obejmuje:

1. Inwentaryzację, demontaż i ponowny montaż krat wema pomostu komunikacyjnego, z ewentualną wymianą krat skorodowanych.
2. Mycie strumieniowe koryta kanału, wraz z usunięciem namułu.
3. Skucie luźnego betonu cokołu słupów i ścian, wraz z wywozem i utylizacją.
4. Skucie luźnego betonu posadzki w obrębie podstawy stóp, wraz z wywozem i utylizacją.
5. Czyszczenie elementów stalowych do stopnia Sa2, 1/2 (wg ISO 8501-1), w zakresie całości podkonstrukcji pomostu i pasa słupów 60cm od posadzki.
6. Ewentualna wymiana około 10% Ceownika wzdłuż ścian, elementy ze stali S235JR
7. Odtłuszczenie i malowanie systemem epoksydowym do klasy C4 konstrukcji stalowych. Należy zastosować spójny system antykorozyjny o następujących parametrach:
 - 7.1 Łączna grubość powłoki 200–300 mikrometrów lub więcej, wg karty systemu
 - 7.2 Zapewnienie ochrony na minimum 15 lat (parametr H lub VH wg PN-EN ISO 12944)

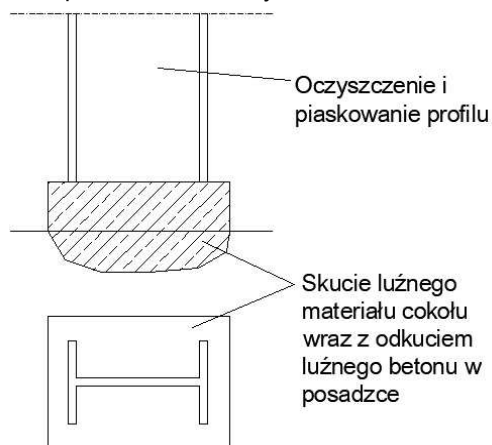

8. Dospawanie do słupów po 4 szt kątowników stalowych 50x50x 400mm. Stal S235JR (przed malowaniem antykorozyjnym)
9. Zakotwienie zbrojenia pionowego z prętów $\phi 12$ mm na żywicę epoksydową 20cm w posadzce.
10. Wykonanie stóp żelbetowych z betonu B30/37 W10, zbrojenie kosz z prętów $\phi 12$ mm. Beton z atestami z węzła betoniarskiego.
11. Wykonanie powłok przeciwwodnych na powierzchniach betonowych, system żywicy zapewniający trwałość na minimum 15 lat.
12. Wykonanie iniekcji grawitacyjnej w miejscu przecieku ściany.

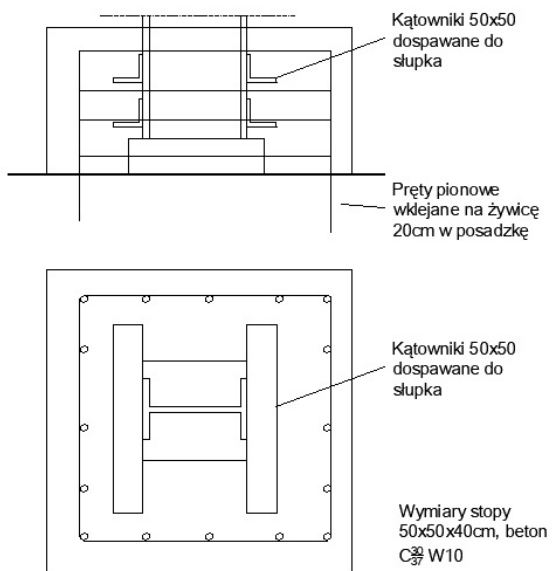

Przywołane w kosztorysie nazwy własne są przykładowe. Kosztorys opracowano w oparciu o IV kw. 2025 wydawnictwa SEKOCENBUD.

Obmiar

Lp.	Podstawa	Opis i wyliczenia	j.m.	Poszcz.	Razem
PRZEDMIAR:					
1		Prace przygotowawcze i odtworzeniowe			
1 d.1	KNR 2-02 1216-01 analogia	Demontaż krat wema, wraz z inwentaryzacją i ponumerowaniem w celu odtworzenia	szt.		
		64	szt.	64,00	
				RAZEM	64,00
2 d.1	KNR 9-21 0111-01	Mycie ciśnieniowe myjką o mocy do 3,5 kW powierzchni kanału, wraz z usunięciem namułu	m2		
		(0,6 + 3,1 + 0,6) * 32	m2	137,60	
				RAZEM	137,60
3 d.1	KNR 2-02 1216-01 analogia	Montaż krat wema, z odzysku	szt.		
		64	szt.	64,00	
				RAZEM	64,00
2		Naprawa elementów stalowych			
2.1		Naprawa konstrukcji nośnej pomostu			
4 d.2.1	KNR 7-12 0112-01	Czyszczenie strumieniowo ściernie do pierwszego stopnia czystości konstrukcji pełnościennych (stan wyjściowy powierzchni A) - oczyszczenie powierzchni elementów stalowyc	m2		
	Dwuteownik 160	44 * 3,1 * (0,16 + 0,16 + 4 * 0,074)	m2	84,02	
	Kątownik 50mm zamykający kraty	(0,05 * 4 + 0,1 + 0,1 + 0,05 + 0,05) * 32	m2	16,00	
	Ceownik 120 przykręcony do ściany	32 * 2 * (0,12 + 4 * 0,055)	m2	21,76	
				RAZEM	121,78
5 d.2.1	KSNR 7 0206-03	Konstrukcje o masie do 50 kg - wymiana 10% ceownika przy ścianie	t		
	Ceownik 120 przykręcony do ściany	0,0134 * 32 * 2 * 0,1	t	0,09	
				RAZEM	0,09
6 d.2.1	KNR 7-12 0219-01	Malowanie natryskiem pneumatycznym farbami do gruntowania epoksydowymi konstrukcji pełnościennych poz.4	m2		
			m2	121,78	
				RAZEM	121,78
7 d.2.1	KNR 7-12 0226-01	Malowanie natryskiem pneumatycznym emaliami epoksydowymi konstrukcji pełnościennych poz.4	m2		
			m2	121,78	
				RAZEM	121,78
2.2		Podpory magistrali przy ścianie zewnętrznej			
8 d.2.2	KNR 7-12 0112-01	Czyszczenie strumieniowo ściernie do pierwszego stopnia czystości konstrukcji pełnościennych (stan wyjściowy powierzchni A) - oczyszczenie powierzchni elementów stalowyc	m2		
	Ceownik 230 mocowany do ściany	11 * (0,23 + 4 * 0,085) * 0,6	m2	3,76	
	Słupy magistrali	8 * 0,14 * 0,12 * 0,6	m2	0,08	
	Słup podwójny	2 * (0,3 + 0,3 + 4 * 0,125) * 0,6	m2	1,32	

Obmiar

Lp.	Podstawa	Opis i wyliczenia	j.m.	Poszcz.	Razem
	Słupy od strony wejścia	11 * 0,2 * 0,6	m2	1,32	
	Podkonstrukcje w ścianie od strony wejścia	11 * 0,5	m2	5,50	
				RAZEM	11,98
9 d.2.2	KNR 7-12 0219-01	Malowanie natryskiem pneumatycznym farbami do gruntowania epoksydowymi konstrukcji pełnościennych	m2		
	Ceownik 230 mocowany do ściany	11 * (0,23 + 4 * 0,085) * 0,6	m2	3,76	
	Słupy magistrali	8 * 0,14 * 0,12 * 0,2	m2	0,03	
	Słup podwójny	2 * (0,3 + 0,3 + 4 * 0,125) * 0,2	m2	0,44	
	Słupy od strony wejścia	11 * 0,2 * 0,6	m2	1,32	
	Podkonstrukcje w ścianie od strony wejścia	11 * 0,5	m2	5,50	
				RAZEM	11,05
10 d.2.2	KNR 7-12 0226-01	Malowanie natryskiem pneumatycznym emaliami epoksydowymi konstrukcji pełnościennych	m2		
		poz.9	m2	11,05	
				RAZEM	11,05
3		Wykonanie cokołów wzmacniających dla słupów magistrali			
11 d.3	KNR 4-04 0302-01	Odkucie luźnego materiału cokołu i posadzki	m3		
	Cokół	0,3 * 0,2 * 0,1 * 10	m3	0,06	
	Posadzka	0,5 * 0,5 * 0,1 * 10	m3	0,25	
				RAZEM	0,31
12 d.3	KNR-W 2-02 0322-09	Przyspawanie kątowników 50x50 w ilości 4 szt.	nakł ad.		
		4 * 10	nakł ad.	40,00	
				RAZEM	40,00
13 d.3	KNR 2-13 1009-02	Wklejenie prętów w posadzkę, wraz z wierceniem otworów	szt.		
		16 * 10	szt.	160,00	
				RAZEM	160,00
14 d.3	KNR AT-50 0302-02	Izolacje poziome przeciwwodne o grubości 3 mm z mineralnych szlamów uszczelniających nakładanych ręcznie na wyrównanym podłożu, pod stopami	m2		
		0,5 * 0,5 * 10	m2	2,50	
				RAZEM	2,50
15 d.3	KNR 2-02 0204-01	Stopy fundamentowe prostokątne żelbetowe, o objętości do 0,5 m3 - ręczne układanie betonu	m3		
		0,5 * 0,5 * 0,4 * 10	m3	1,00	
				RAZEM	1,00
16 d.3	KNR 2-02 0290-02	Przygotowanie i montaż zbrojenia elementów budynków i budowli - pręty żebrowane o śr. 8-14 mm	t		
		poz.15 * 2,2 * 0,03	t	0,07	
				RAZEM	0,07

Obmiar

Lp.	Podstawa	Opis i wyliczenia	j.m.	Poszcz.	Razem
17 d.3	KNR 2-02 0603-01	Izolacje przeciwwilgociowe powłokowe bitumiczne pionowe - wykonywane na zimno z emulsji asfaltowej - pierwsza warstwa	m2		
		$(0,5 * 4 + 0,5 * 0,5) * 10$	m2	22,50	
				RAZEM	22,50
18 d.3	KNR 2-02 0603-02	Izolacje przeciwwilgociowe powłokowe bitumiczne pionowe - wykonywane na zimno z emulsji asfaltowej - druga i następna warstwa	m2		
		$(0,5 * 4 + 0,5 * 0,5) * 10$	m2	22,50	
				RAZEM	22,50
4		Reprofilacja powierzchni słupków betonowych podkonstrukcji pomostu i cokołów pod ścianą			
19 d.4	KNR BC-02 0208-05	Mechaniczne skucie betonu w miejscach napraw o gr. do 1 cm na powierzchniach poziomych i pionowych, przyjęto 10% powierzchni	m2		
	Słupki	$10 * (0,2 * 4 * 0,5 + 0,2 * 0,2) * 0,1$	m2	0,44	
	Cokoły	$6 * 2 * 0,1$	m2	1,20	
				RAZEM	1,64
20 d.4	KNR K-11 0202-09 z.o.2.4 0001-1	Ułożenie zaprawy naprawczej metodą ręczną wykonanie warstwy szczepnej; prace w czynnym zakładzie. Warstwa szczepna na powierzchniach skutych. Przyjęto 100% powierzchni do naprawy	m2		
		poz.19	m2	1,64	
				RAZEM	1,64
21 d.4	KNR K-11 0208-02 z.o.2.4 0001-1 0208-04	Reprofilacja ubytków w konstrukcjach betonowych i żelbetonowych zaprawą cementowopolimerową SPCC lub betonem natryskowym metodą natrysku „suchego” na powierzchniach sufitowych płaskich o wysokości 15 m, grubość warstwy 20 mm; prace w czynnym zakładzie. Przyjęto 100% powierzchni do naprawy	m2		
		poz.19	m2	1,64	
				RAZEM	1,64
5		Renowacja powierzchni kanału, do wysokości 0,6m			
22 d.5	KNR AT-40 0502-01	Gruntowanie podłoża ręcznie	m2		
		$32 * (0,6 + 3,1 + 0,6)$	m2	137,60	
				RAZEM	137,60
23 d.5	KNR 7-11 0103-01	Wykonanie powłok z żywic sztucznych w zbiornikach i aparatach - 3 warstwy	m2		
		$32 * (0,6 + 3,1 + 0,6)$	m2	137,60	
				RAZEM	137,60
6		Iniekcja w miejscu przecieku			
24 d.6	KNR BC-02 0108-01	Przepona pionowa metodą iniekcji grawitacyjnej w płycie z betonu - iniekcja dwurzędowa; płyta o grubości 20 cm	m		
		0,5	m	0,50	
				RAZEM	0,50

Spis treści

Strona Tytułowa	1
Ogólna charakterystyka obiektu	2
Obmiar	4
1 Prace przygotowawcze i odtworzeniowe	4
2 Naprawa elementów stalowych	4
3 Wykonanie cokołów wzmacniających dla słupów magistrali	5
4 Reprofilacja powierzchni słupków betonowych podkonstrukcji pomostu i cokołów pod ścianą	6
5 Renowacja powierzchni kanału, do wysokości 0,6m	6
6 Iniekcja w miejscu przecieku	6
Spis treści	7